

ΚΟΝΑ Ι VISUAL IDENTITY INTEGRATION GUIDE

01

ΚΟΠΑ I
CORPORATE
IDENTITY

INTRODUCTION

개발 배경 및 목적

간결하고 직관적인,

우리의 레터마크는 기존 불필요한 요소는 과감히 삭제하고
로고의 가독성, 가시성을 향상시키기 위해 2018년에 리뉴얼하였습니다.

우리는 기술로 세상을 이롭게 한다는 목표를 갖고 있습니다.

이는 글이 없던 시대, 누구나 쉽게 익혀 세상을 더욱 편리하게 만든 한글의 창제
목적과 같다고 생각합니다. 그래서 우리는 한글의 최소문자에서 형태적
특징을 차용하여 우리의 이로운 목표를 담은 코나아이 레터마크를 개발했습니다.
간결하고 직관적, 하지만 정교하게 설계된 형태는 일상을 편하게 만드는 기술,
기술로 세상을 이롭게 한다는 그 정직한 우리의 미션을 담았습니다.
컴퍼니 컬러인 코나레드는 새로움에 도전하는 열정적인 사고와
사회 곳곳에서 우리의 서비스를 함께 나누겠다는 따뜻한 마음을 표현하는 매개로,
사용자에게 명확한 시각적 경험을 제공하고 있습니다.

LOGOTYPE

로고타입

레터마크인 로고타입은 대내외적으로 기업 일체감을 조성하고 일관된 커뮤니케이션을 전달하는 역할을 합니다. 형태나 색상, 스타일의 변형, 타 그래픽 요소와의 결합 없이 그대로 사용해야 합니다.

KONAMI

Clear Space

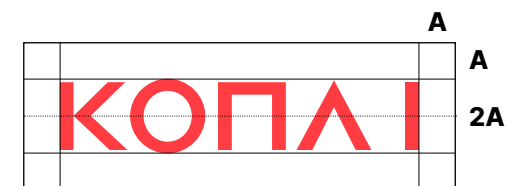

Minimum Size

KONAMI 5mm

COMPANY COLOR

컴퍼니 컬러

컴퍼니 컬러인 코나레드는 코나아이의 정체성을 나타내는 중요한 요소입니다. 흰 배경, 검은 배경에서 모두 쉽게 인지할 수 있으며, 컴퍼니 컬러는 절대 변형할 수 없습니다. 구현 매체와 환경을 파악하여 일관된 색상을 유지할 수 있도록 섬세하게 적용하여야 하며, 적용 시에는 관리부서와 협의하도록 합니다.

보조컬러(Accent Color)인 코나블루는 전체의 기초를 해치지 않는 범위에서 강조하는 색으로 전체 면적의 5~10% 사용을 지향합니다.

Company Color

KONA Red _ PANTONE 1787C _ 100%	C 0 M 87 Y 66 K 0	R 255 G 60 B 66	#FF3C42
KONA Red _ PANTONE 1787C _ 75%	C 0 M 71 Y 43 K 0	R 255 G 109 B 114	#FF6D72
KONA Red _ PANTONE 1787C _ 50%	C 0 M 52 Y 26 K 0	R 255 G 157 B 160	#FF9DA0
KONA Red _ PANTONE 1787C _ 25%	C 0 M 23 Y 10 K 0	R 255 G 216 B 217	#FFD8D9

Secondary Color

KONA White	C 0 M 0 Y 0 K 0	R 255 G 255 B 255	#FFFFFF
KONA Black	C 0 M 0 Y 0 K 100	R 0 G 0 B 0	#000000
KONA Metallic Warm Gray	C 71 M 63 Y 60 K 13	R 91 G 90 B 90	#5B5A5A
KONA Dark Warm Gray	C 53 M 47 Y 45 K 10	R 132 G 131 B 131	#848383
KONA Medium Warm Gray	C 35 M 31 Y 30 K 6	R 173 G 172 B 172	#ADACAC
KONA Light Warm Gray	C 14 M 13 Y 12 K 3	R 222 G 222 B 222	#DEDEDE

Accent Color

KONA Blue _ PANTONE 2386C	C 75 M 64 Y 0 K 0	R 64 G 92 B 255	#405CFF
---------------------------	-------------------	-----------------	---------

TYPEFACE

지정서체

지정서체는 다양한 매체에서 KONA I의 시각 이미지를 더욱 일관되고 통일성 있게 하기 위함입니다.

또한 특징적인 KONA I Title Font와 조화를 이루기 위해 다양한 두께의 패밀리 폰트(Family Font)를 보유한 폰트를 지정했습니다. KONA I의 서식류, 이메일, 제안서 등 모든 본문 내용에 적용하며 KONA I 영문 표기 시 반드시 대문자를 원칙으로 합니다.

Pretendard Family

가나다라마바사아자차카타파하

한글은 한국어의 고유 문자로서 조선 임금 세종이 창제하여 반포하였다

ABCDEFGHIJKLMNOPQRSTUVWXYZ 0123456789.,!?

The quick brown fox jumps over the lazy dog

가나다라마바사아자차카타파하

한글은 한국어의 고유 문자로서 조선 임금 세종이 창제하여 반포하였다

ABCDEFGHIJKLMNOPQRSTUVWXYZ 0123456789.,!?

The quick brown fox jumps over the lazy dog

가나다라마바사아자차카타파하

한글은 한국어의 고유 문자로서 조선 임금 세종이 창제하여 반포하였다

ABCDEFGHIJKLMNOPQRSTUVWXYZ 0123456789.,!?

The quick brown fox jumps over the lazy dog

가나다라마바사아자차카타파하

한글은 한국어의 고유 문자로서 조선 임금 세종이 창제하여 반포하였다

ABCDEFGHIJKLMNOPQRSTUVWXYZ 0123456789.,!?

The quick brown fox jumps over the lazy dog

가나다라마바사아자차카타파하

한글은 한국어의 고유 문자로서 조선 임금 세종이 창제하여 반포하였다

ABCDEFGHIJKLMNOPQRSTUVWXYZ 0123456789.,!?

The quick brown fox jumps over the lazy dog

가나다라마바사아자차카타파하

한글은 한국어의 고유 문자로서 조선 임금 세종이 창제하여 반포하였다

ABCDEFGHIJKLMNOPQRSTUVWXYZ 0123456789.,!?

The quick brown fox jumps over the lazy dog

가나다라마바사아자차카타파하

한글은 한국어의 고유 문자로서 조선 임금 세종이 창제하여 반포하였다

ABCDEFGHIJKLMNOPQRSTUVWXYZ 0123456789.,!?

The quick brown fox jumps over the lazy dog

가나다라마바사아자차카타파하

한글은 한국어의 고유 문자로서 조선 임금 세종이 창제하여 반포하였다

ABCDEFGHIJKLMNOPQRSTUVWXYZ 0123456789.,!?

The quick brown fox jumps over the lazy dog

가나다라마바사아자차카타파하

한글은 한국어의 고유 문자로서 조선 임금 세종이 창제하여 반포하였다

ABCDEFGHIJKLMNOPQRSTUVWXYZ 0123456789.,!?

The quick brown fox jumps over the lazy dog

가나다라마바사아자차카타파하

한글은 한국어의 고유 문자로서 조선 임금 세종이 창제하여 반포하였다

ABCDEFGHIJKLMNOPQRSTUVWXYZ 0123456789.,!?

The quick brown fox jumps over the lazy dog

PRECAUTIONS

로고 사용 유의사항

원활한 브랜드 커뮤니케이션과 이미지 저해 방지를 위해 로고 사용 시 아래 사항들을 지양합니다.

❶ 로고를 왜곡하여 사용하지 않습니다.

KONA I

❷ 로고를 라인으로 사용하지 않습니다.

KONA I

❸ 로고에 그라데이션을 적용하지 않습니다.

KONA I

❹ 로고에 음영처리를 하지 않습니다.

KONA I

❺ 로고 비율을 임의로 변경하지 않습니다.

KONA I

❻ 복잡한 배경 위에 로고를 사용하지 않습니다.

KONA I

❼ 로고 컬러를 임의로 변경하지 않습니다.

KONA I

❽ 로고 가시성이 떨어지는 배경을 사용하지 않습니다.

KONA I

02

ΚΟΠΑ Ι
TITLE FONT

INTRODUCTION

개발 배경 및 목적

일관된 맥락으로 확장 가능한,

코나아이 제목 서체는 한글의 형태적 특징을 차용하여 기술로 세상을 이롭게 한다는 미션을 담은 코나아이의 레터마크에서 시작했습니다.

간결하고 직관적으로, 불필요한 요소는 과감히 삭제하여 일상을 편하게 만드는 기술, 기술로 세상을 이롭게 한다는 우리의 의지를 시각적으로 전달합니다.

이러한 바탕에서 개발된 코나아이 제목 서체는 일관성 있는 맥락을 유지하며 제한된 레터마크의 사용성에서 벗어나 확장된 아이덴티티 경험을 제공합니다.

KONA I TITLE FONT

코나아이 제목 서체

정사각형 네모꼴을 기준으로 한글의 최소문자에서 형태적 특징을 차용하여 우리의 목표를 담은 코나아이 제목 서체를 개발했습니다.

코나아이 제목 서체
형태적 특징

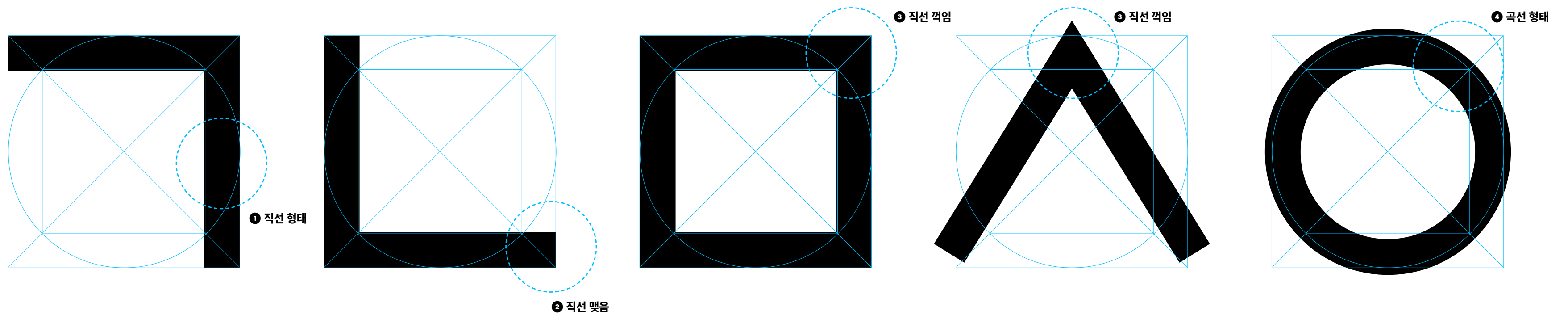

KONA I TITLE FONT

코나아이 제목 서체

코나아이 제목 서체는 특징이 강한 제목용 서체로 제안서, 포스터 등의 강조하는 타이틀(제목)에만 적용하며 본문에 사용하지 않습니다.

A B C D E

영문/숫자/특문 개발

A B C D E F G H I J K L M N O P Q R S T U V W X Y Z

1 2 3 4 5 6 7 8 9 0 ` ~ ! @ # \$ % ^ & * () _ - + = [] { } ; : ' " < > , . ? /

ΚΟΠΑ I TITLE FONT

코나아이 제목 서체

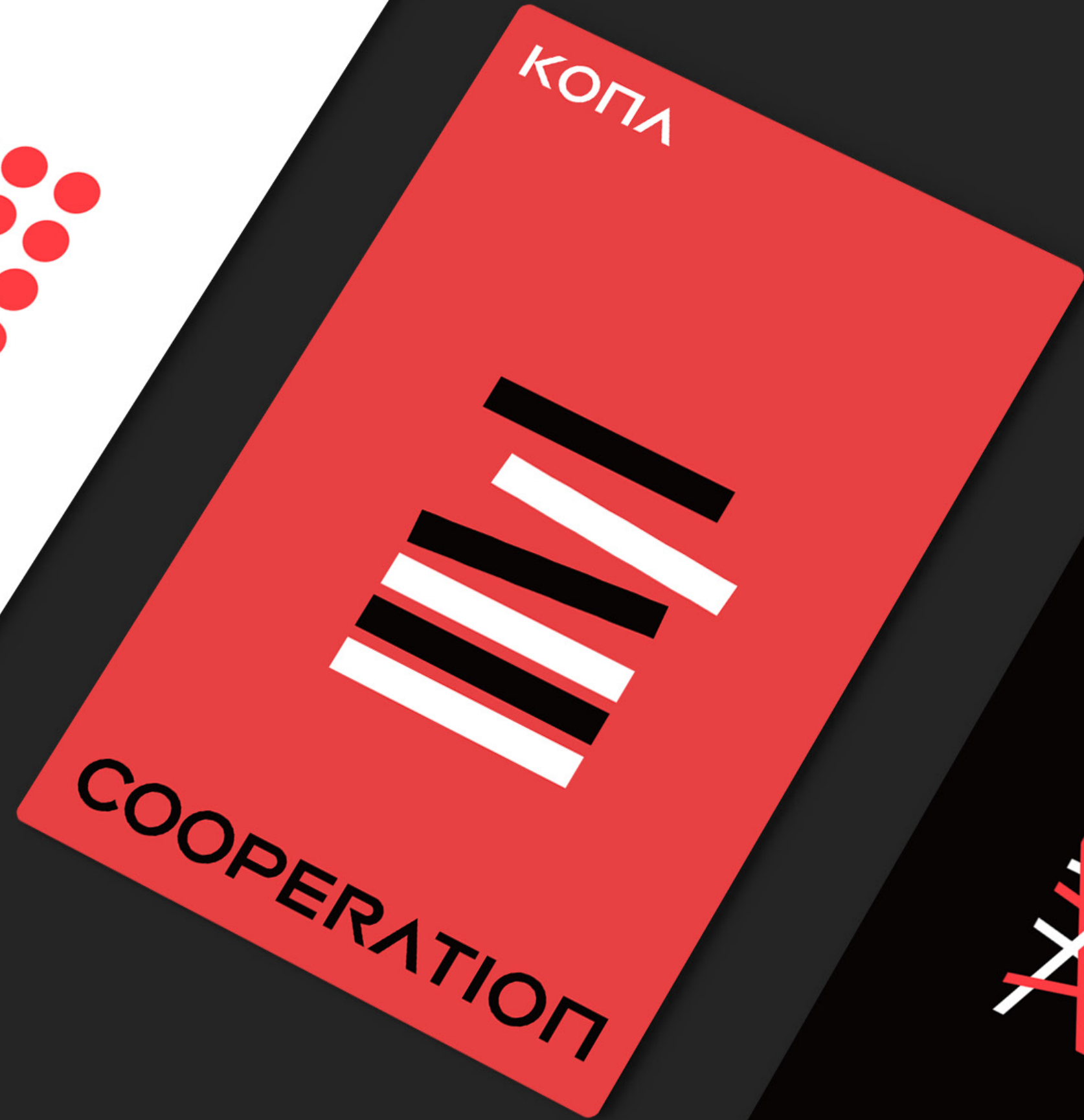

03

ΚΟΠΑ Ι PICTOGRAM

INTRODUCTION

개발 배경 및 목적

유니크하고 유연한,

코나아이의 아이덴티티를 담은 유니크한 픽토그램의 디자인을 통해
일관된 아이덴티티를 유지하고 온·오프라인 사이니지를 체계적으로
통일하기 위해 픽토그램 시스템을 개발하였습니다.

CONCEPT

디자인 컨셉 도출

LOGO TYPE ANALYSIS

픽토그램 시스템을 코나아이 로고타입에서 파생하고, 시각적인 통일감을 위해 로고타입의 선 두께 참고하였으며, 로고타입의 이미지는 유지하며 유니크한 형태를 개발하였습니다.

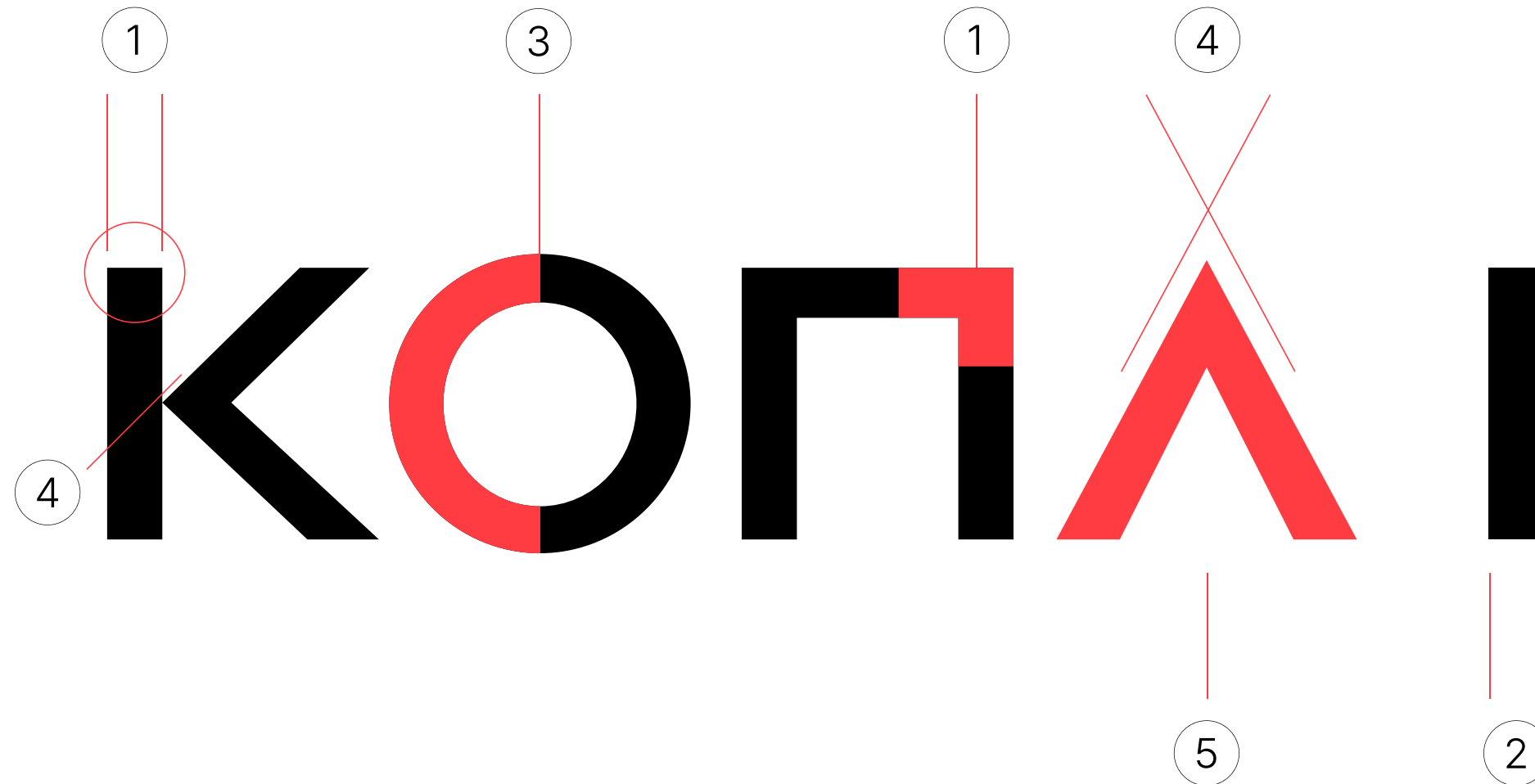

1. 직선의 형태 | STRAIGHT LINE
2. 선의 두께 | STROKE WEIGHT
3. 곡선의 형태 | CURVE LINE
4. 대각선 | OBLIQUE LINE DEGREE
5. 컬러 (코나레드) | COLOR (KONA RED)

CONCEPT

디자인 컨셉 도출

CI ELEMENT

ΚΟΠΛΙ

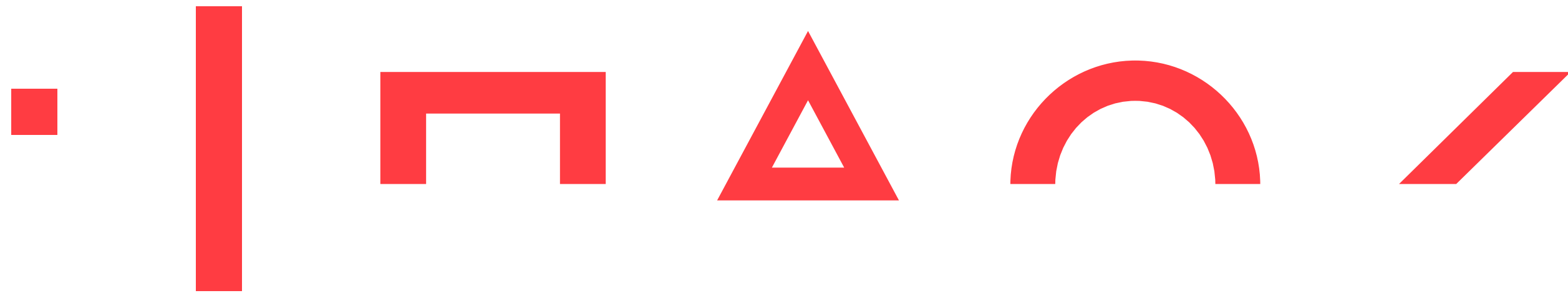

CONCEPT

디자인 컨셉 도출

CI ELEMENT

코나아이 로고타입과
픽토그램과의 연관 요소

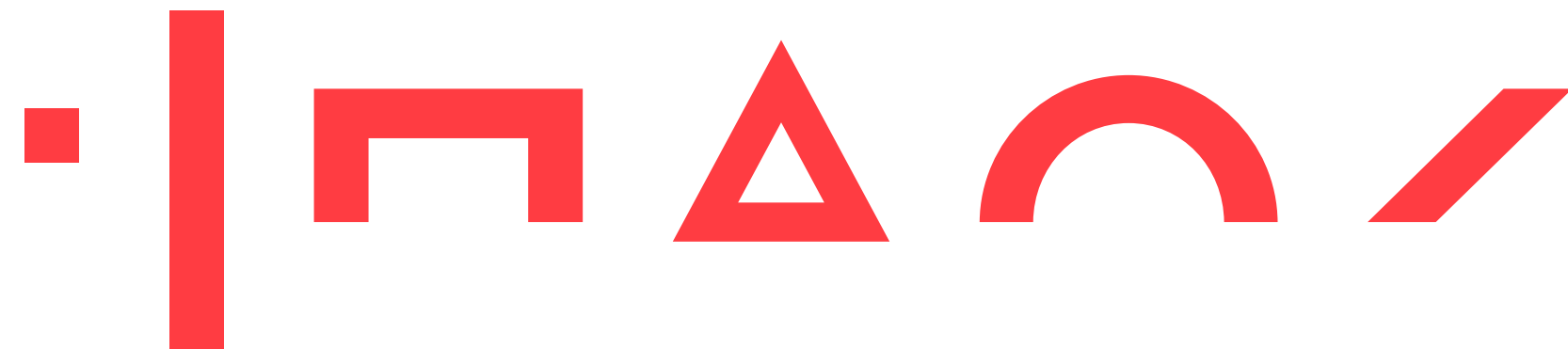

선의 굵기
선의 획 마무리
선의 꺾임
선의 각
선의 컬러

KONA I
PICTOGRAM

CHARACTERISTIC

특징

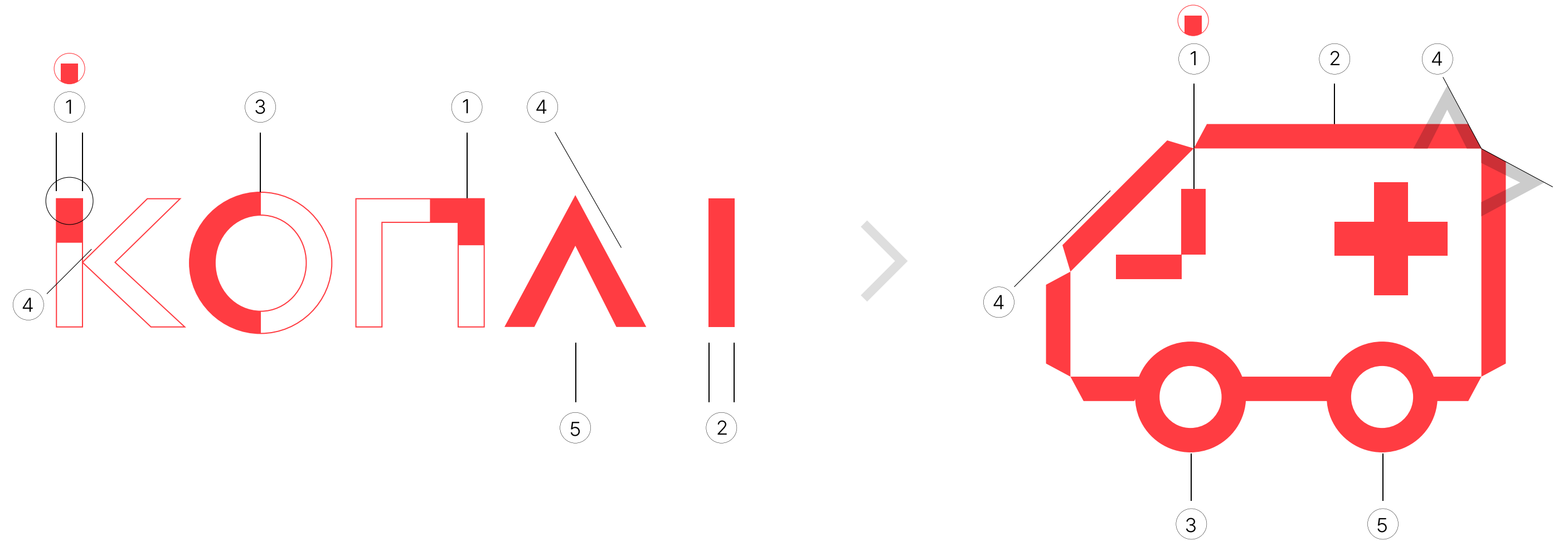

1. 직선의 형태 | STRAIGHT LINE
2. 선의 두께 | STROKE WEIGHT
3. 곡선의 형태 | CURVE LINE
4. 대각선 | OBLIQUE LINE DEGREE
5. 컬러 (코나레드) | COLOR (KONA RED)

STYLE

스타일

코나아이의 픽토그램을 일관된 비주얼로 개발하기 위해 스케일(Scale), 스트로크(Strokes), 코너(Corner), 표현 요소(Expression Elements), 컬러(Color)에 관한 적용 및 운용 규칙을 정립하였습니다. 로고타입의 비주얼 이미지인 볼드함과 직각의 형태를 사용하여 유니크한 코너 각을 개발하였습니다.

볼드한 픽토그램 라인

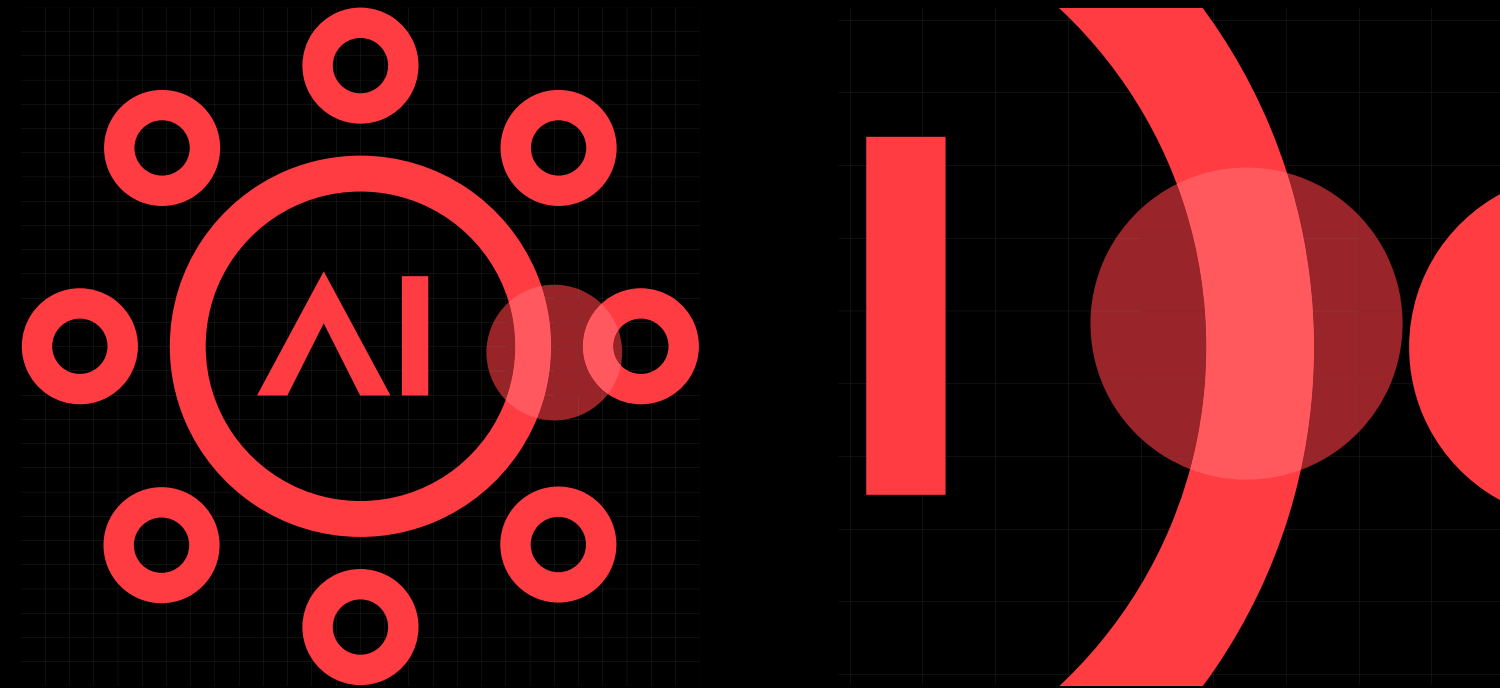

STYLE

스타일

메인 형태의 코너(Corner) 특징: KONA I의 "A"의 각을 사용하여 메인 형태의 모든 코너에 적용합니다.

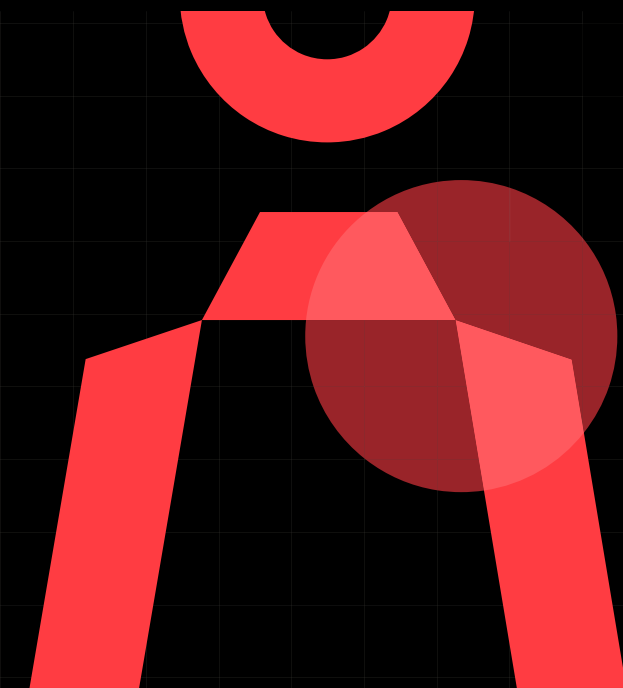
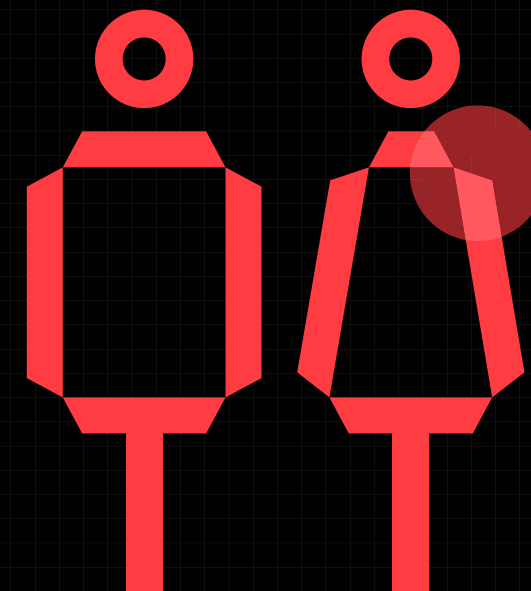
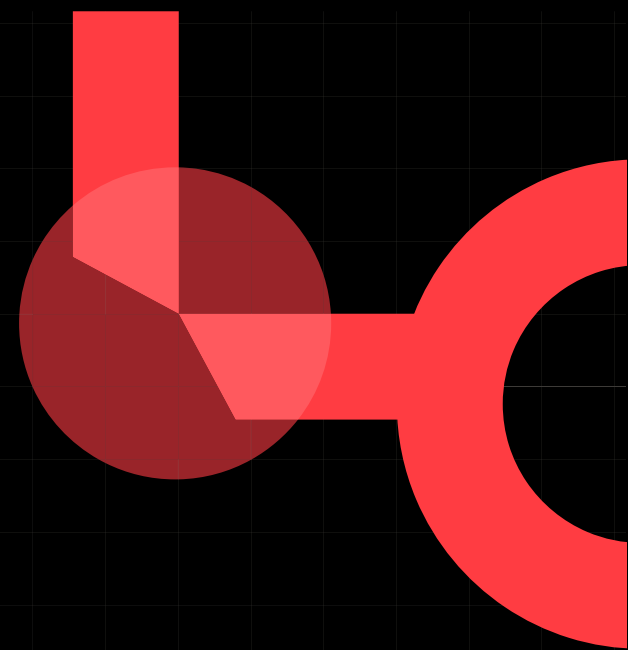
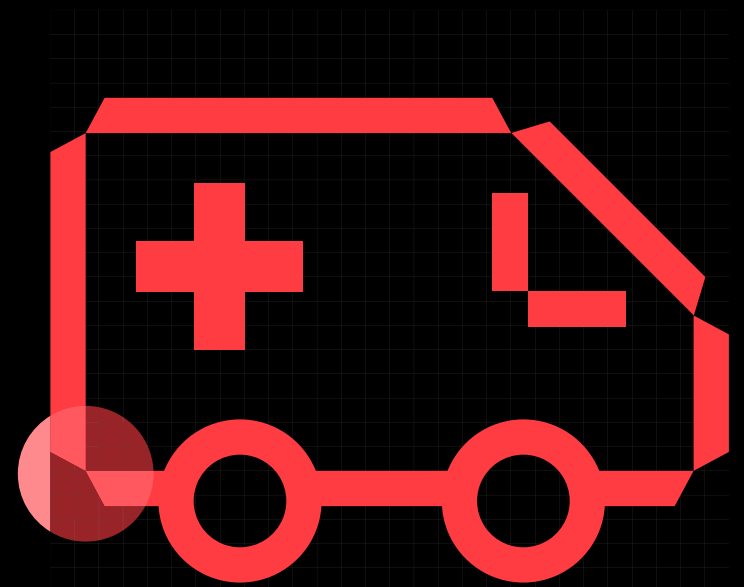

STYLE

스타일

서브 형태의 코너(Corner) 특징: 서브 형태의 경우 코너의 끝을 직각으로 마무리합니다. 직각의 형태가 픽셀처럼 보이게 표현하였습니다.

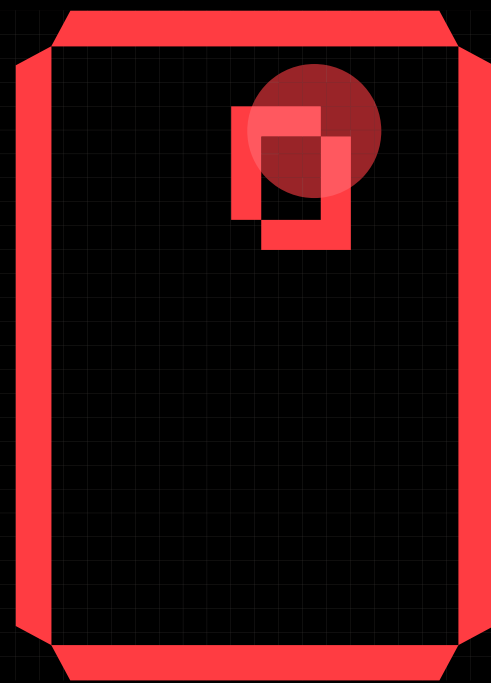

서브 형태가 사각형의 경우 2코너만 적용 (오른쪽 상단과 왼쪽 하단)

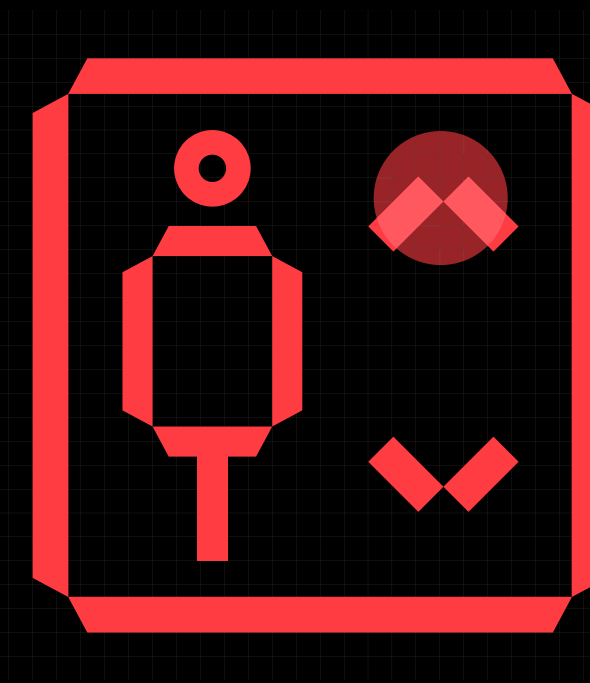
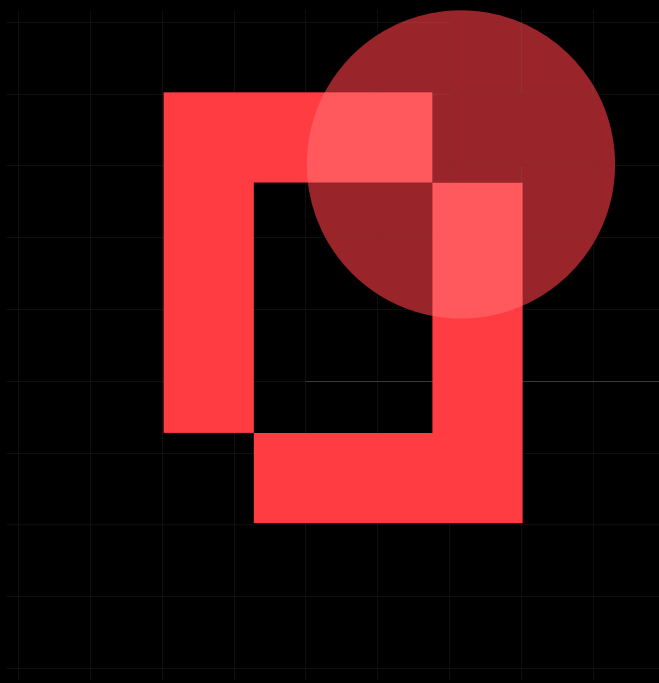

서브 형태의 라인이 3개 이하일 때 1코너만 용 (만나는 부분)

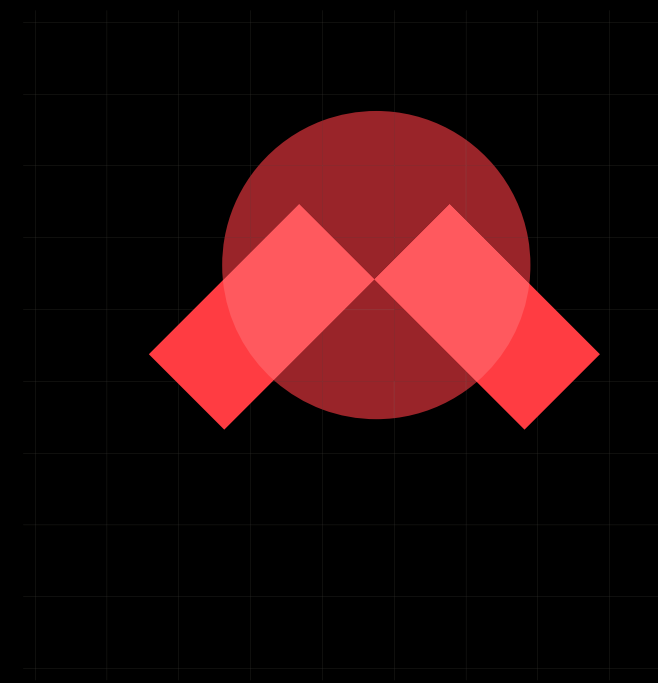

STYLE

스타일

선(Strokes)의 직각 끝처리: 선의 끝은 둥근 형태가 되지 말아야 하며 직선으로 그려야합니다.

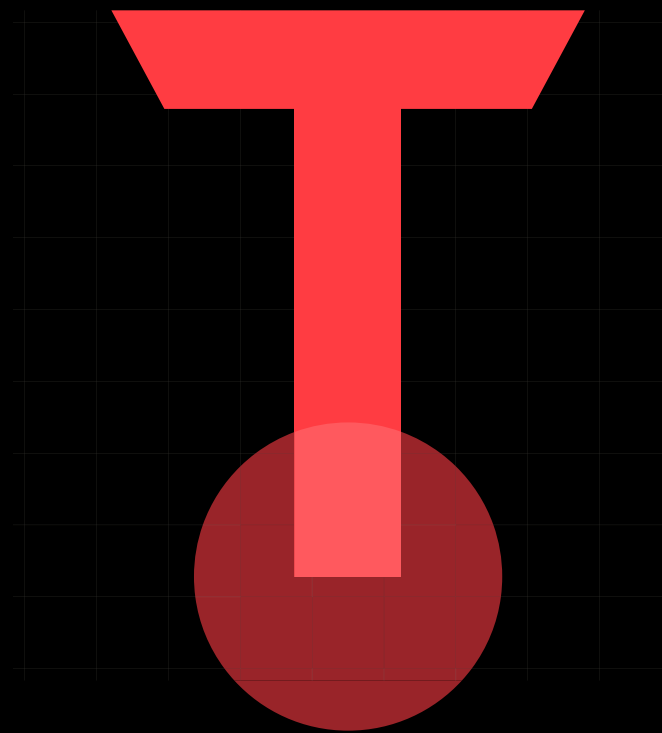
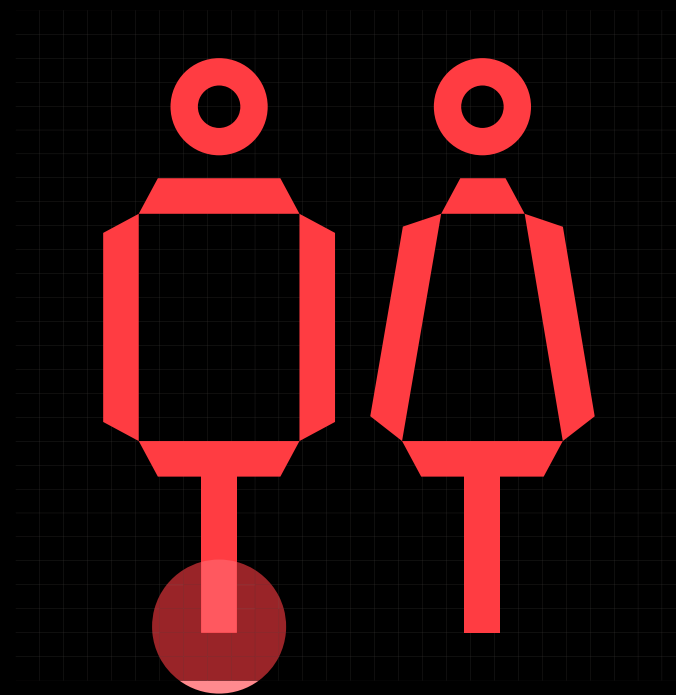

TERMS OF USE

사용규정

KEYLINE SHAPES

모든 아이콘이 시각적으로 일관된 비율을 유지할 수 있도록 Keyline Shapes을 참고하여 제작합니다. 정사각형, 직사각형, 원형과 같은 키라인이 있으며, 이는 픽토그램을 통합하고 그리드에서 배치를 조절하는 데 도움이 됩니다. 키라인 모양을 지침으로 사용하여 전체에 시각적인 비율을 유지할 수 있습니다.

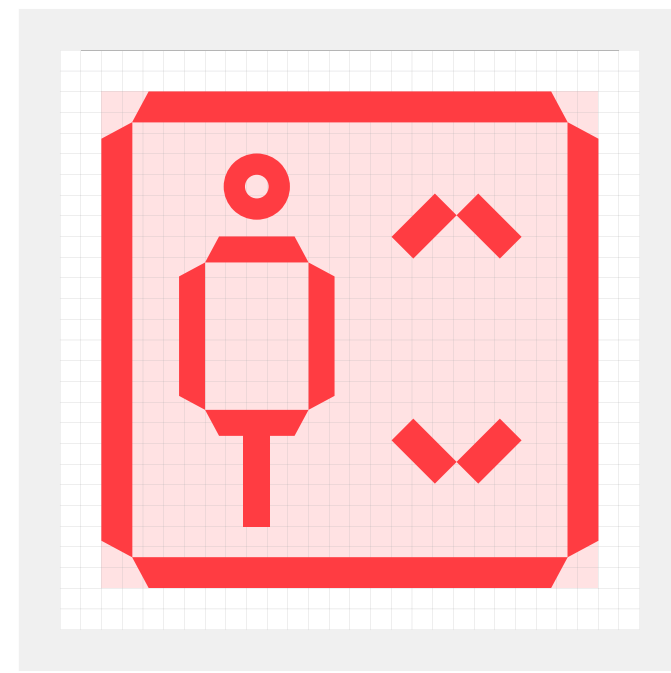
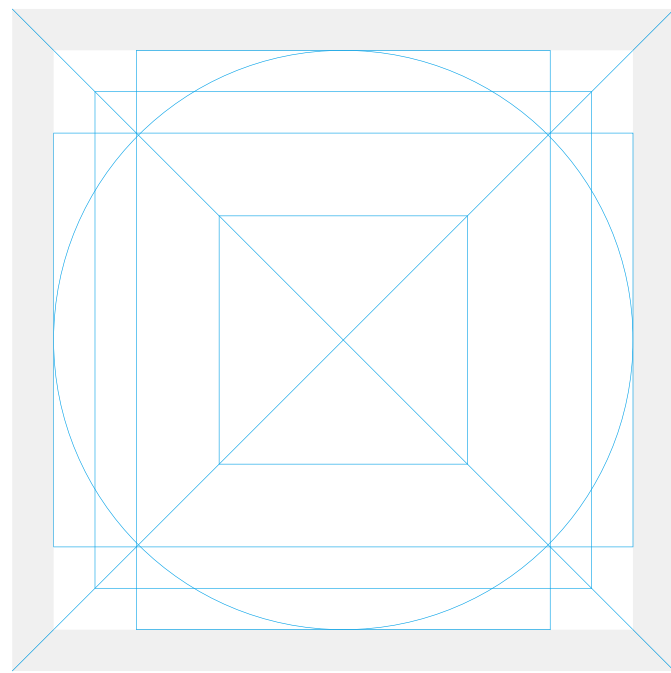

정사각형

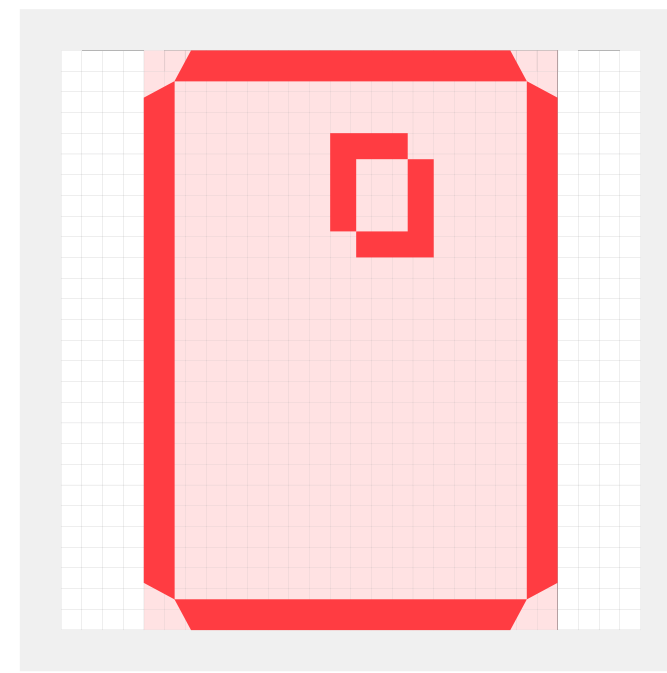

세로로 긴 직사각형

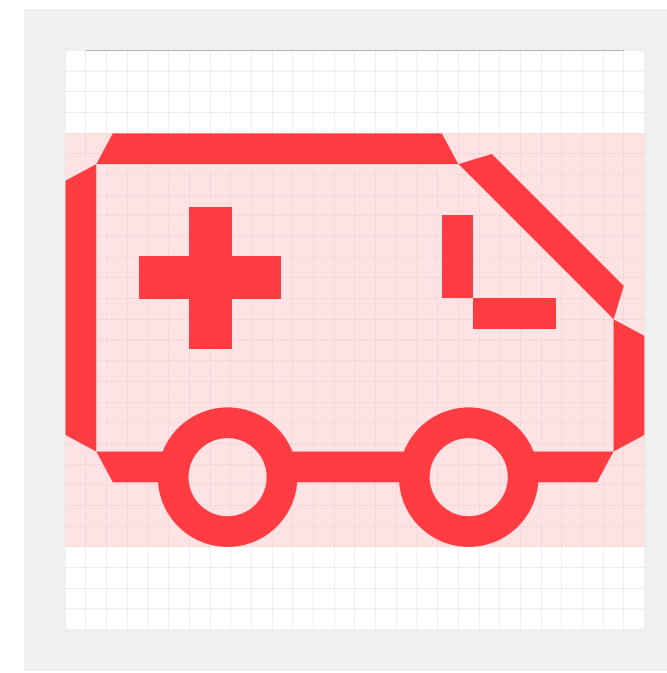

가로로 긴 직사각형

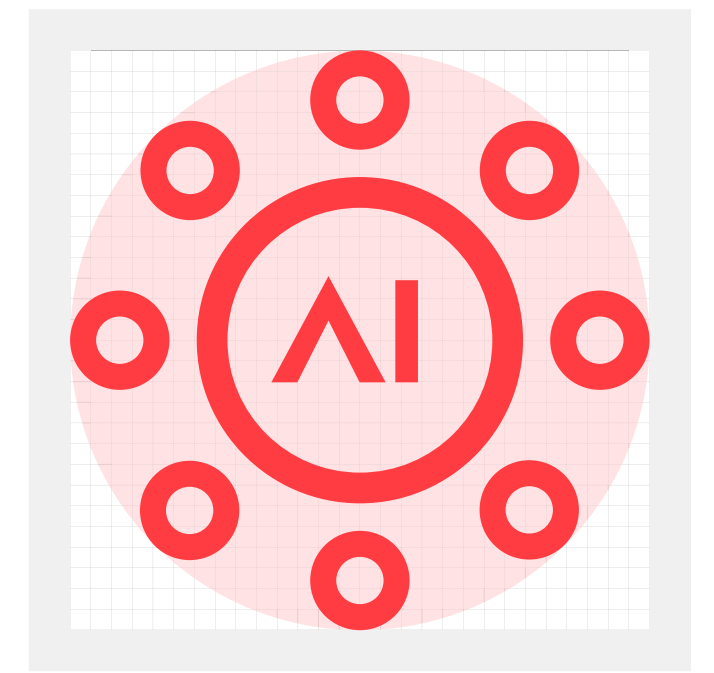

원형

TERMS OF USE

사용규정

KEYLINE SHAPES

메인 형태의 선의 꺾임을 표현할 땐 A 형태가 직각으로 만나는 각을 이용합니다.
서브 형태인 작은 요소의 선 꺾임을 표현할 땐 오른쪽 상단과 왼쪽 하단의 꼭지점에 두 개의 선이 만날 땐 만나는 꼭지점에 정사각형의 공간을 만듭니다.

메인 형태의 코너(Corner)의 특징

모든 코너에 적용

module

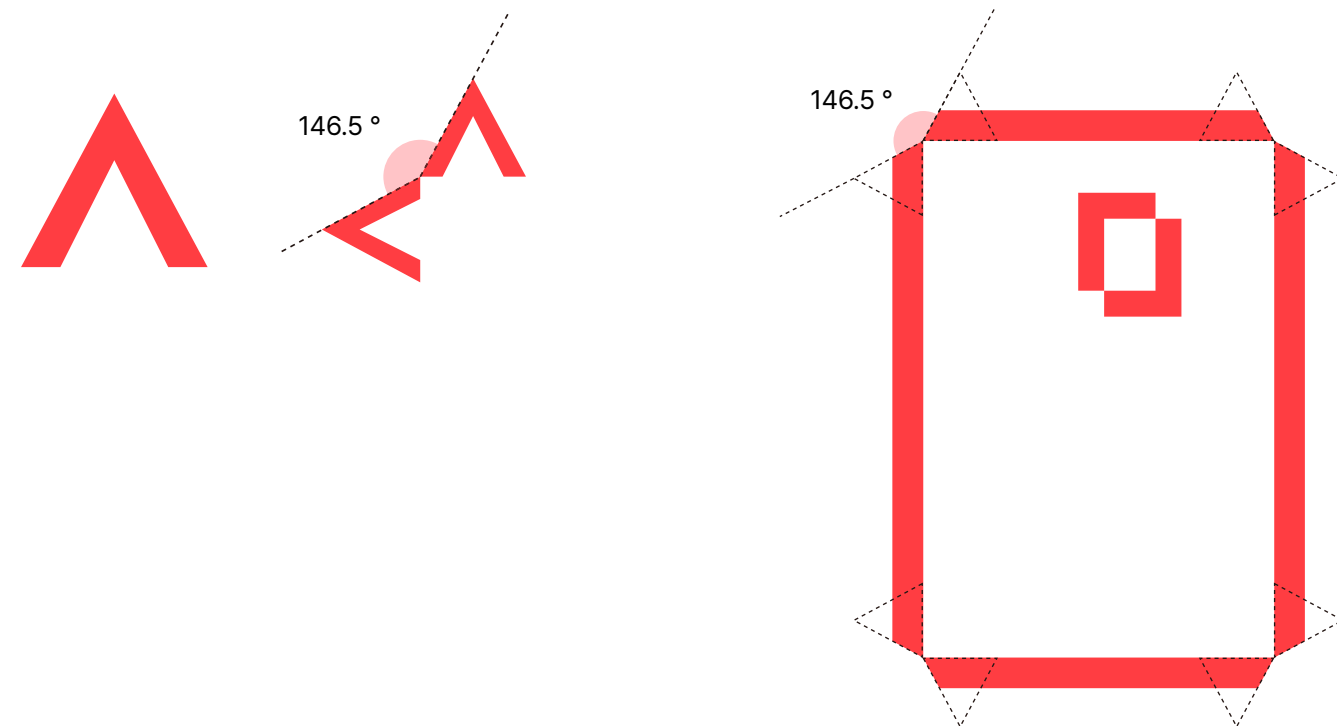

서브 형태의 코너(Corner)의 특징

사각형의 경우 2코너만 적용 (오른쪽 상단과 왼쪽 하단), 라인이 3개 이하일 땐 1코너만 적용 (만나는 부분)

module

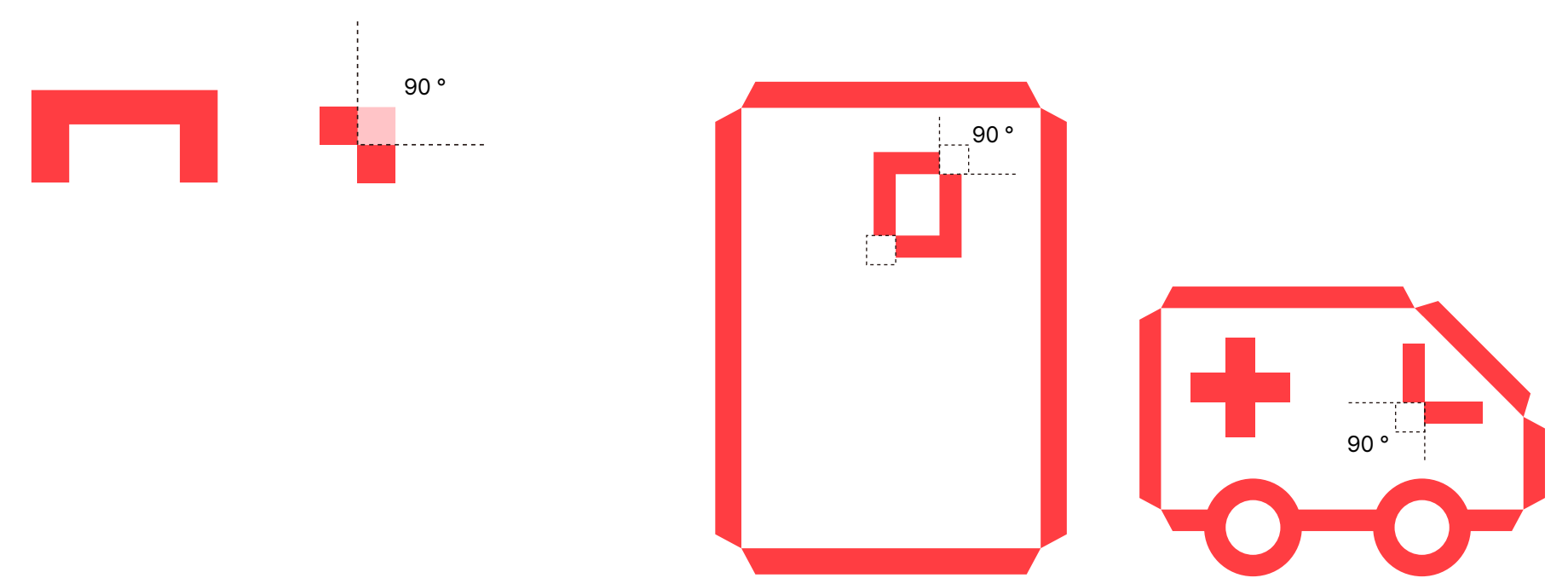

예시) 네면이 있을 때

예시) 두면이 있을 때

TERMS OF USE

사용규정

선두께

곡선, 각도, 내부 및 외부 획을 포함하여 일관된 획 너비를 사용한다.

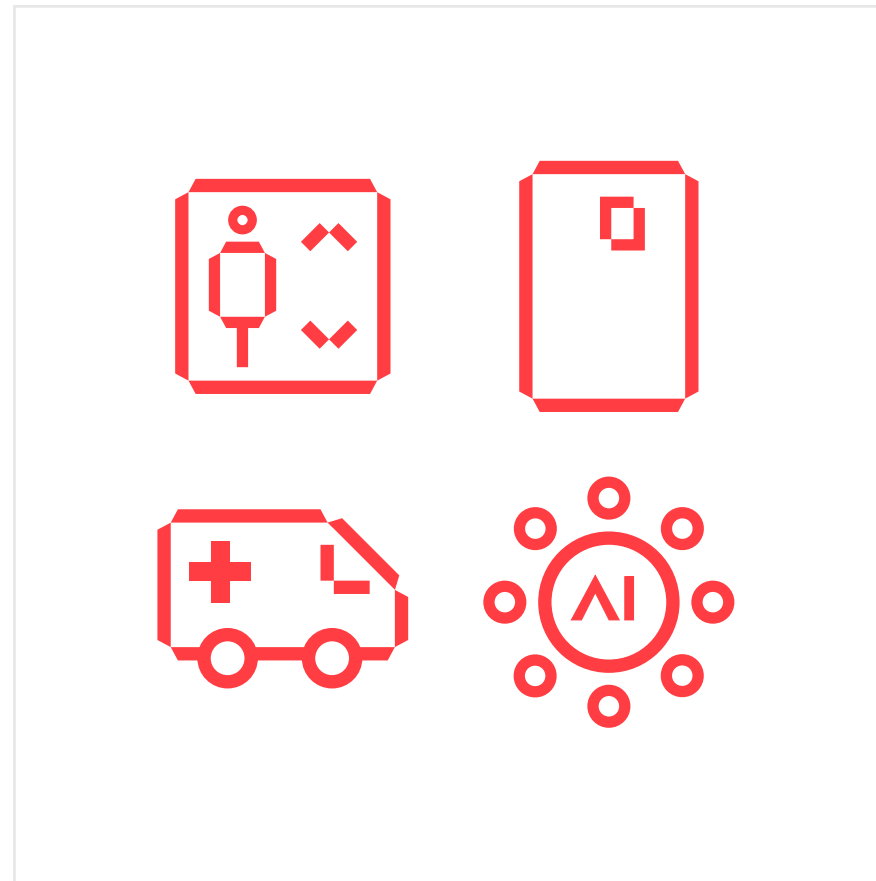
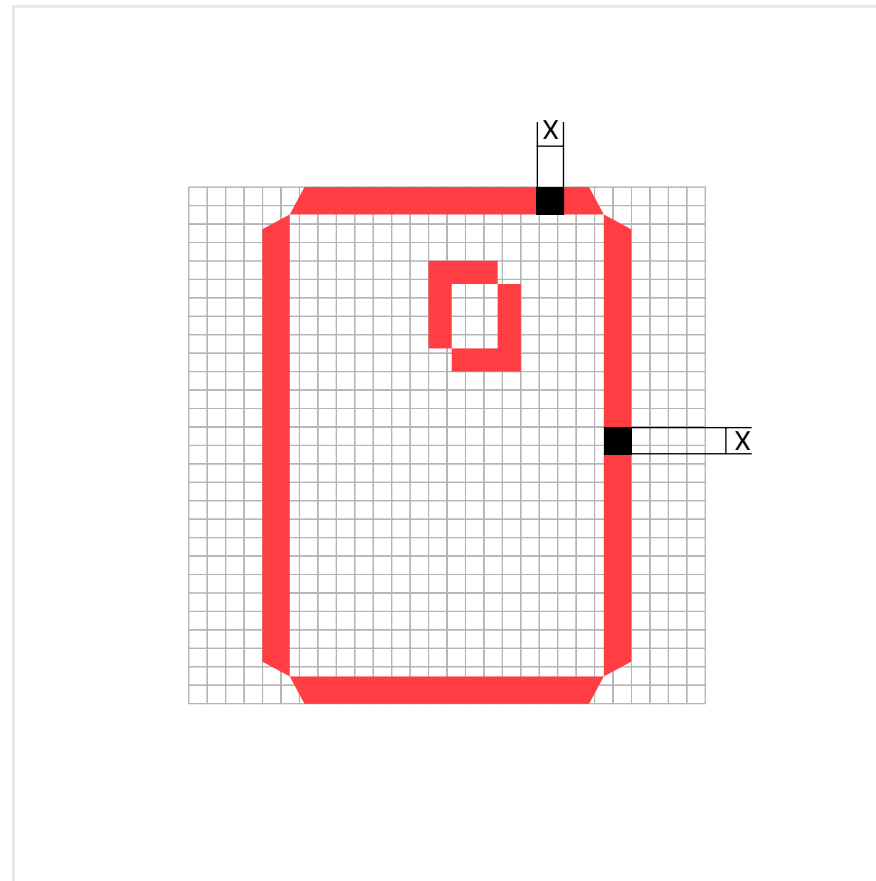

복잡한 픽토그램 모양

픽토그램에 복잡한 세부 사항이 필요한 경우 가독성을 높이기 위해 미세하게 조정할 수 있다. 이러한 조정을 시각 보정이라고 한다. 모든 시각 보정은 다른 모든 아이콘의 기반이 되는 기하학적 형태를 사용해야 하며, 이러한 형태를 왜곡하거나 왜곡하지 않아야 한다.

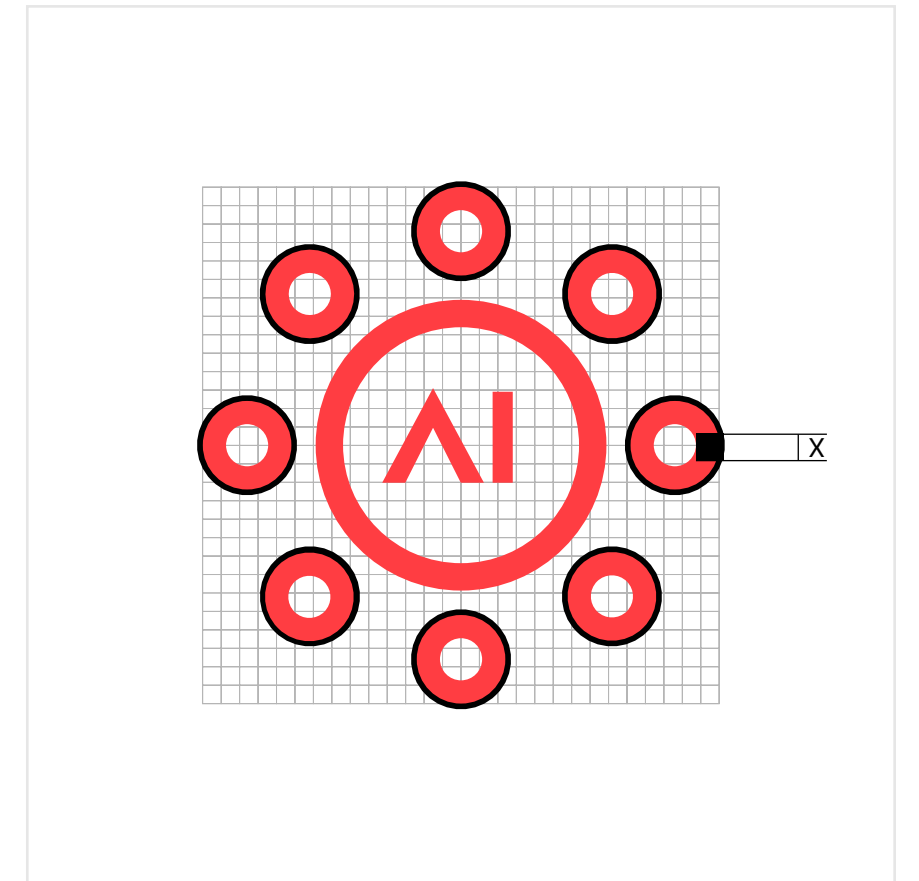
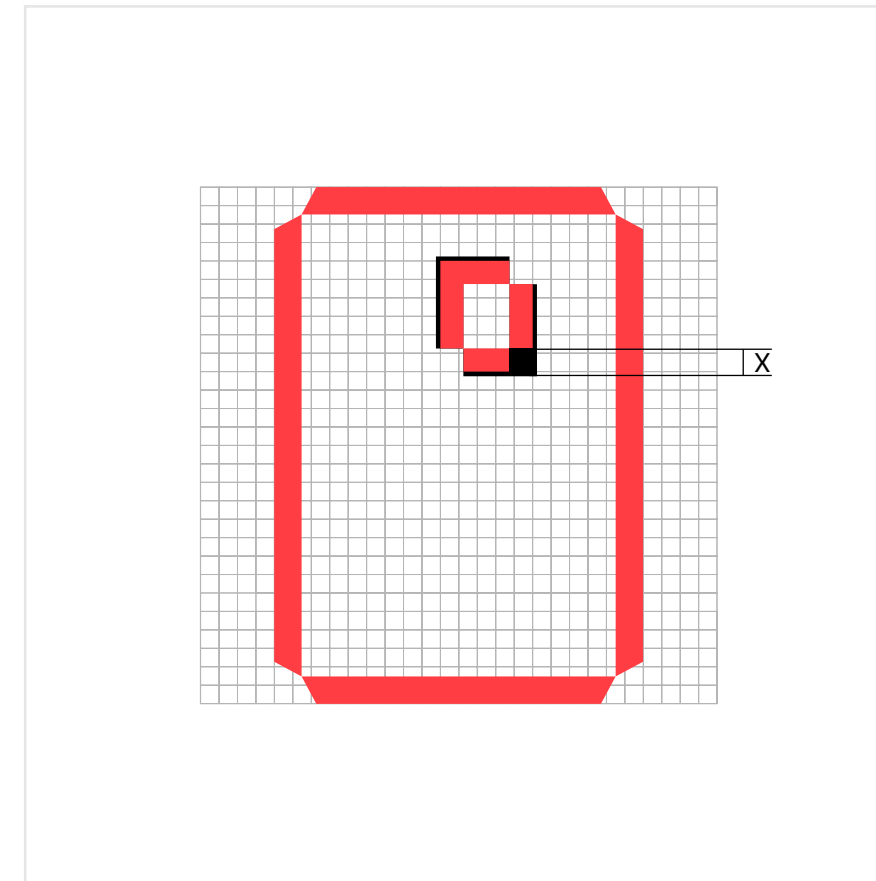

EXAMPLE

예시



EXAMPLE

예시



E.O.D

KONA I VISUAL IDENTITY INTEGRATION GUIDE

발행처 KONA I

발행부서 KONA I Brand Strategy Design Team

관리부서 KONA I Brand Strategy Design Team